

## OBRÁZEK

### ROZBOČKA "PORTKI" YS/90

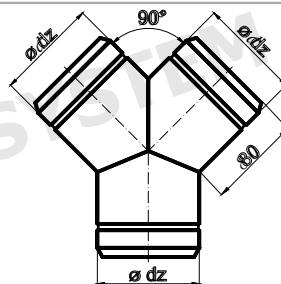

## ROZMĚRY



YS/90

Průměr "spiro"	Ø80	Ø100	Ø110	Ø115	Ø120	Ø125	Ø130	Ø140	Ø150	Ø160	Ø180	Ø200
dz	78	98	108	113	118	123	128	138	148	158	178	198
Hmotnost [kg]	0.23-	0.26-	0.27-	0.28-	0.29-	0.33-	0.35-	0.38-	0.42-	0.45-	0.51	0.56

## OZNAČENÍ / KÓD PRODUKTU

YS / x / 90 - OC

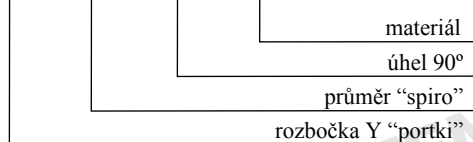

## MATERIÁLY

Použití	W	W - ventilační potrubí
	O	O - ohřev vzduchu
Materiál	OC	OC - pozinkový plech

## OBRÁZEK

### ROZBOČKA "PORTKI" YS/120



## ROZMĚRY

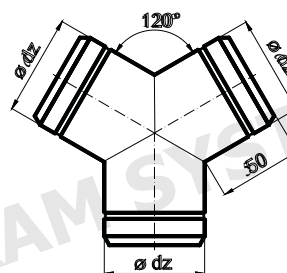

YS/120

Průměr "spiro"	Ø80	Ø100	Ø110	Ø115	Ø120	Ø125	Ø130	Ø140	Ø150	Ø160	Ø180	Ø200
dz	78	98	108	113	118	123	128	138	148	158	178	198
Hmotnost [kg]	0.19	0.21-	0.22-	0.23-	0.24-	0.26-	0.28-	0.30-	0.33-	0.34-	0.38-	0.42-

## OZNAČENÍ / KÓD PRODUKTU

YS / x / 120 - OC

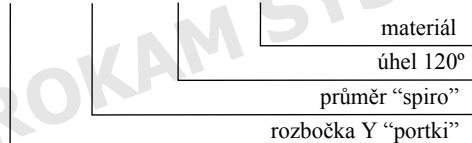

## MATERIÁLY

Použití	W	W - ventilační potrubí
	O	O - ohřev vzduchu
Materiál	OC	OC - pozinkový plech

## OBRÁZEK

### ROZBOČKA TRS/90



## ROZMĚRY

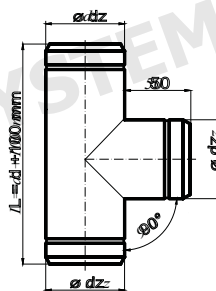

TRS/90

Průměr "spiro"	Ø80	Ø100	Ø110	Ø115	Ø120	Ø125	Ø130	Ø140	Ø150	Ø160	Ø180	Ø200
dz	78	98	108	113	118	123	128	138	148	158	178	198
Hmotnost [kg]	0.23-	0.30-	0.35-	0.38-	0.40-	0.43-	0.45-	0.50-	0.57-	0.62-	0.72-	0.80-

## OZNAČENÍ / KÓD PRODUKTU

TRS x / 90 - OC

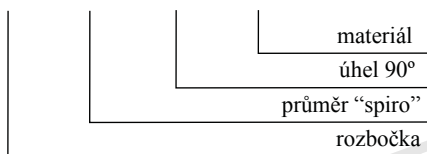

## MATERIÁLY

Použití	W	W - ventilační potrubí
	O	O - ohřev vzduchu
Materiál	OC	OC - pozinkový plech

## OBRÁZEK

### ROZBOČKA TRS/45



## ROZMĚRY

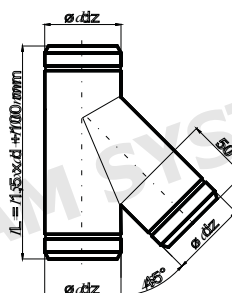

TRS/45

Průměr "spiro"	Ø80	Ø100	Ø110	Ø115	Ø120	Ø125	Ø130	Ø140	Ø150	Ø160	Ø180	Ø200
dz	78	98	108	113	118	123	128	138	148	158	178	198
Hmotnost [kg]	0.33-	0.48-	0.55-	0.61-	0.66-	0.71-	0.76-	0.87-	0.98-	1.0-	1.15-	1.2-

## OZNAČENÍ / KÓD PRODUKTU

TRS x / 45 - OC

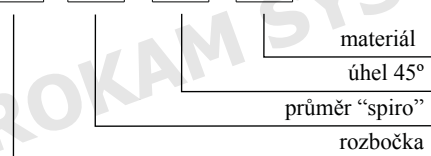

## MATERIÁLY

Použití	W	W - ventilační potrubí
	O	O - ohřev vzduchu
Materiál	OC	OC - pozinkový plech

## OBRÁZEK

### ROZBOČKA REDUKČNÍ "PORTKI" YRS/90

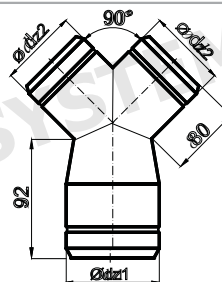

YRS/90-N

Průměr "spiro"	Ø100-2xØ80		Ø125-2xØ100		Ø150-2xØ125		Ø160-2xØ125		Ø160-2xØ100		Ø200-2xØ150	
dz1/dz2	98	78	123	98	148	123	158	123	158	98	198	148
Hmotnost [kg]	0.30		0.35		0.40		0.40		0.40		0.50	

## OZNAČENÍ / KÓD PRODUKTU

## MATERIÁLY

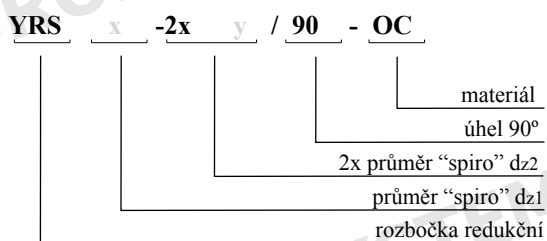

Použití	W	W - ventilační potrubí
	O	O - ohřev vzduchu
Materiál	OC	OC - pozinkový plech

## OBRÁZEK

### ROZBOČKA REDUKČNÍ "PORTKI" YRS/120

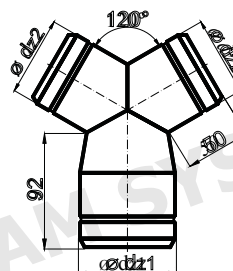

YRS/120

Průměr "spiro"	Ø100-2xØ80		Ø125-2xØ100		Ø150-2xØ125		Ø160-2xØ125		Ø160-2xØ100		Ø200-2xØ150	
dz1/dz2	98	78	123	98	148	123	158	123	158	98	198	148
Hmotnost [kg]	0.28		0.30		0.35		0.35		0.35		0.50	

## OZNAČENÍ / KÓD PRODUKTU

## MATERIÁLY

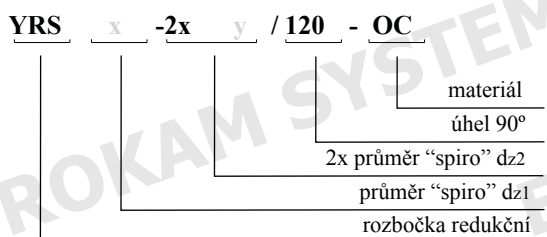

Použití	W	W - ventilační potrubí
	O	O - ohřev vzduchu
Materiál	OC	OC - pozinkový plech

## OBRÁZEK

KOLENO STAVITELNÉ KNS/90



## ROZMĚRY

KNS/90-N

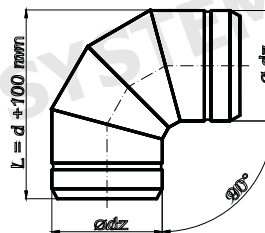

Průměr "spiro"	Ø80	Ø100	Ø110	Ø115	Ø120	Ø125	Ø130	Ø135	Ø140	Ø150	Ø160	Ø180	Ø200
dz	78	98	108	113	118	123	128	133	138	148	158	178	198
Hmotnost [kg]	0.29-	0.39-	0.44-	0.46-	0.50-	0.52-	0.54	0.56	0.58	0.66	0.70	0.90	0.99-

## OZNAČENÍ / KÓD PRODUKTU

KNS x / 90 - OC

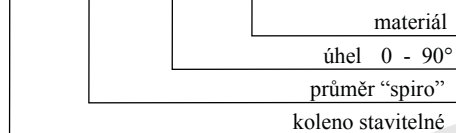

## MATERIÁLY

Použití	W	W - ventilační potrubí
	O	O - ohřev vzduchu
Materiál	OC	OC - pozinkový plech

## OBRÁZEK

KOLENO STAVITELNÉ KNS/30



## ROZMĚRY

KNS/30-N

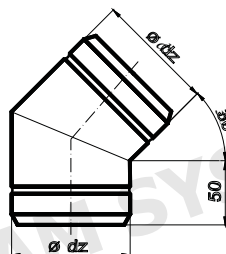

Průměr "spiro"	Ø80	Ø100	Ø110	Ø115	Ø120	Ø125	Ø130	Ø140	Ø150	Ø160	Ø180	Ø200
dz	78	98	108	113	118	123	128	138	148	158	178	198
Hmotnost [kg]	0.18-	0.25-	0.29-	0.31-	0.33-	0.35-	0.38-	0.42	0.45	0.48	0.58	0.63

## OZNAČENÍ / KÓD PRODUKTU

KNS x / 30 - OC

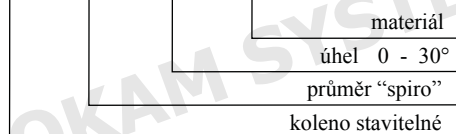

## MATERIÁLY

Použití	W	W - ventilační potrubí
	O	O - ohřev vzduchu
Materiál	OC	OC - pozinkový plech

## OBRÁZEK

### KŘÍŽENÍ CZO/90



## ROZMĚRY

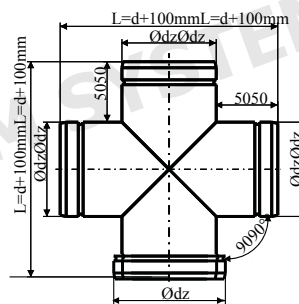

**CZO/90**

Průměr "spiro"	Ø80	Ø100	Ø110	Ø115	Ø120	Ø125	Ø130	Ø140	Ø150	Ø160	Ø180	Ø200
dz	78	98	108	113	118	123	128	138	148	158	178	198
Hmotnost [kg]	0.27	0.35-	0.38-	0.41-	0.43-	0.45-	0.47-	0.52-	0.58-	0.63-	0.84-	1.00

## OZNAČENÍ / KÓD PRODUKTU

**CZO** xx // **90** -- **OC**

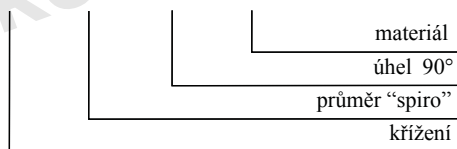

## MATERIÁLY

Použití	W	W - ventilační potrubí
	O	O - ohřev vzduchu
Materiál	OC	OC - pozinkový plech

## OBRÁZEK

### KŘÍŽENÍ CZO/45



## ROZMĚRY

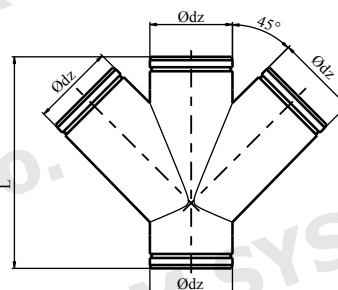

**CZO/90CZO/45**

Průměr "spiro"	Ø80	Ø100	Ø110	Ø115	Ø120	Ø125	Ø130	Ø140	Ø150	Ø160	Ø180	Ø200
dz	78	98	108	113	118	123	128	138	148	158	178	198
Hmotnost [kg]	0.27	0.35-	0.38-	0.41-	0.43-	0.45-	0.47-	0.52-	0.58-	0.63-	0.84-	1.00

## OZNAČENÍ / KÓD PRODUKTU

**CZO** xx // **45** -- **OC**

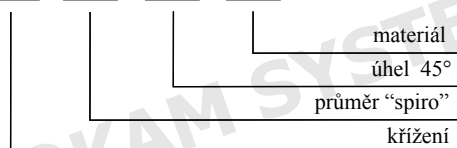

## MATERIÁLY

Použití	W	W - ventilační potrubí
	O	O - ohřev vzduchu
Materiál	OC	OC - pozinkový plech

## OBRÁZEK

### KŘÍŽENÍ REDUKČNÍ CZOR/90



## ROZMĚRY

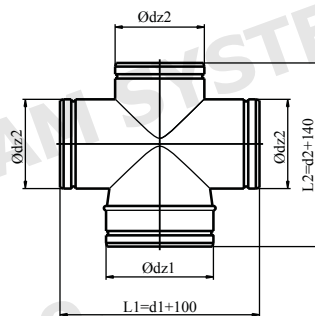

CZOR/90

Průměr "spiro"	Ø80	Ø100	Ø110	Ø115	Ø120	Ø125	Ø130	Ø140	Ø150	Ø160	Ø180	Ø200
dz	78	98	108	113	118	123	128	138	148	158	178	198
Hmotnost [kg]	0.27	0.35-	0.38-	0.41-	0.43-	0.45-	0.47-	0.52-	0.58-	0.69-	0.84	1.0-

## OZNAČENÍ / KÓD PRODUKTU

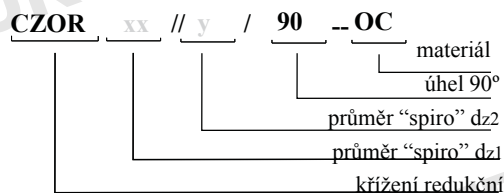

## MATERIÁLY

Použití	W	W - ventilační potrubí
	O	O - ohřev vzduchu
Materiál	OC	OC - pozinkový plech

## OBRÁZEK

### KŘÍŽENÍ REDUKČNÍ CZOR/45



## ROZMĚRY

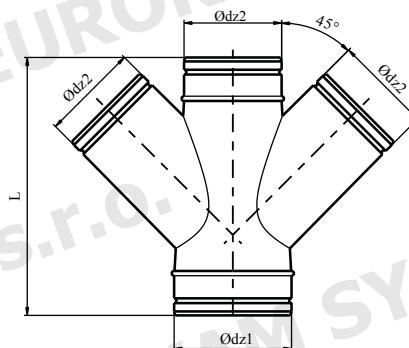

CZOR/45

Průměr "spiro"	Ø80	Ø100	Ø110	Ø115	Ø120	Ø125	Ø130	Ø140	Ø150	Ø160	Ø180	Ø200
dz	78	98	108	113	118	123	128	138	148	158	178	198
Hmotnost [kg]	0.50	0.70-	0.82-	0.92-	1.0-	1.0-	1.15-	1.3-	1.4-	1.5-	1.7-	1.9-

## OZNAČENÍ / KÓD PRODUKTU

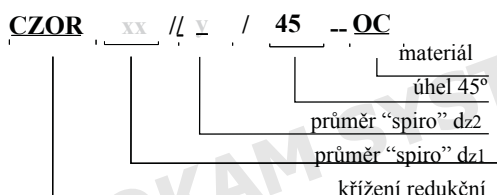

## MATERIÁLY

Použití	W	W - ventilační potrubí
	O	O - ohřev vzduchu
Materiál	OC	OC - pozinkový plech

## OBRÁZEK

### ŠKRTÍCÍ KLAPKA JEDNOPLÁŠŤOVÁ PJS/1

## ROZMĚR

PJS/1

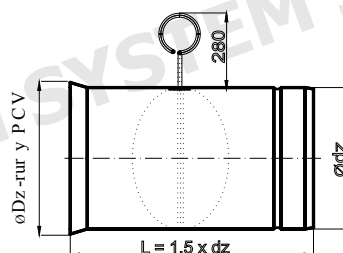

Průměr "spiro"	Ø110	Ø160	Ø200
dz	108	158	198
Dw	110-	160-	20-
Hmotnost [kg]	0.29	0.58	0.96

## OZNAČENÍ / KÓD PRODUKTU

PJS x / 1 - OC



## MATERIÁLY

Použití	W	W - ventilační potrubí
	O	O - ohřev vzduchu
Materiál	OC	OC - pozinkový plech

## OBRÁZEK

### ŠKRTÍCÍ KLAPKA S TÁHLEM PJS/C

## ROZMĚRY

PJS/C-N

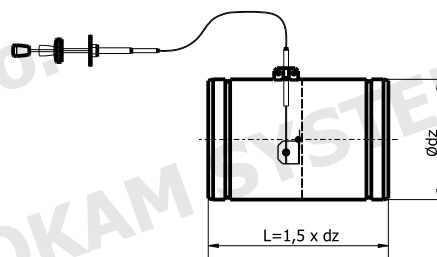

Průměr "spiro"	Ø80	Ø100	Ø110	Ø115	Ø120	Ø125	Ø130	Ø140	Ø150	Ø160	Ø180	Ø200
dz	78	98	108	113	118	123	128	138	148	158	178	198
Hmotnost [kg]	0.38	0.46	0.50	0.52	0.55	0.58	0.58	0.64	0.70	0.77	0.93	1.15

## OZNAČENÍ / KÓD PRODUKTU

PJS/C x / C -- OC



## MATERIÁLY

Použití	W	W - ventilační potrubí
	O	O - ohřev vzduchu
Materiál	OC	OC - pozinkový plech

## OBRÁZEK

ŠKRTÍCÍ KLAPKA S TÁHLEM S TĚSNĚNÍM PJSS

## ROZMĚRY

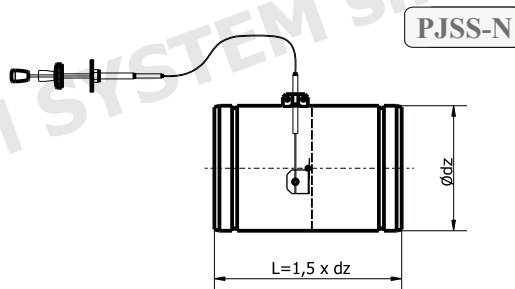

Průměr "spiro"	Ø80	Ø100	Ø110	Ø115	Ø120	Ø125	Ø130	Ø140	Ø150	Ø160	Ø180	Ø200
dz	78	98	108	113	118	123	128	138	148	158	178	198
Hmotnost [kg]	0.18	0.26	0.29	0.30	0.33	0.35	0.38	0.45	0.50	0.58	0.70	0.85

## OZNAČENÍ / KÓD PRODUKTU

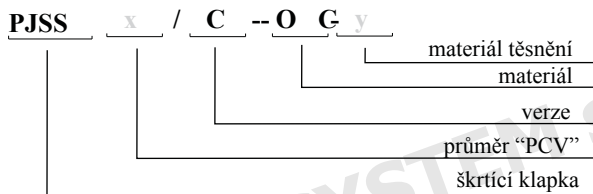

<b>Použití</b>	<b>W</b>	W - ventilační potrubí
	<b>O</b>	O - ohřev vzduchu
<b>PJSS/... guma</b>	<b>W</b>	maximální teplota 60 °C
<b>PJSS/... silikon</b>	<b>W</b>	maximální teplota 150 °C
	<b>O</b>	
<b>Materiál</b>	<b>OC</b>	OC - pozinkový plech

## OBRÁZEK

ŠKRTÍCÍ KLAPKA JEDNOPLÁŠŤOVÁ PJS/2

## ROZMĚRY

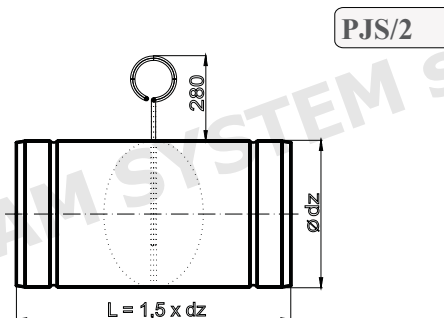

Průměr "spiro"	Ø80	Ø100	Ø110	Ø115	Ø120	Ø125	Ø130	Ø140	Ø150	Ø160	Ø180	Ø200
dz	78	98	108	113	118	123	128	138	148	158	178	198
Hmotnost [kg]	0.18-	0.26-	0.29-	0.30-	0.33-	0.35-	0.38-	0.45	0.50	0.58	0.71	0.84

## OZNAČENÍ / KÓD PRODUKTU

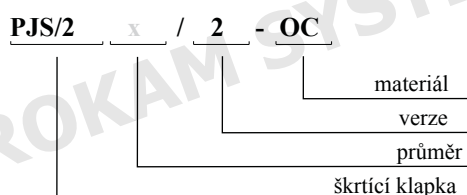

## MATERIÁLY

<b>Použití</b>	<b>W</b>	W - ventilační potrubí
	<b>O</b>	O - ohřev vzduchu
<b>Materiál</b>	<b>OC</b>	OC - pozinkový plech



## OBRÁZEK

ŠKRTÍCÍ Klapka JEDNOPLÁŠŤOVÁ PJS/3

## ROZMĚR

PJS/3-N

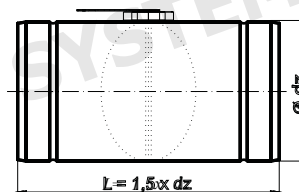

Průměr "spiro"	Ø80	Ø100	Ø110	Ø115	Ø120	Ø125	Ø130	Ø140	Ø150	Ø160	Ø180	Ø200
dz	78	98	108	113	118	123	128	138	148	158	178	198
Hmotnost [kg]	0.18	0.26	0.29	0.30	0.33	0.35	0.38	0.45	0.50	0.58	0.71	0.84

## OZNAČENÍ / KÓD PRODUKTU

PJS/3 x / 3 - OC

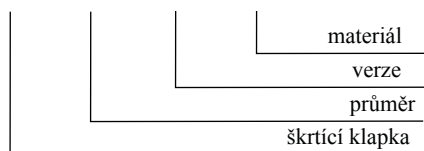

## MATERIÁLY

Použití	W	W - ventilační potrubí
	O	O - ohřev vzduchu
Materiál	OC	OC - pozinkový plech

## OBRÁZEK

PŘEPÁŽKA ZAS

## ROZMĚRY

ZAS-N

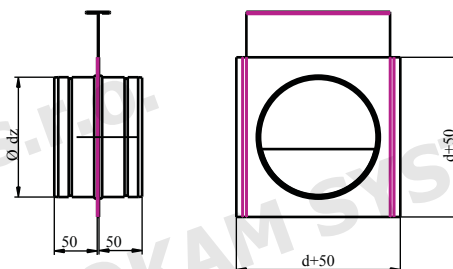

Průměr "spiro"	Ø80	Ø100	Ø110	Ø115	Ø120	Ø125	Ø130	Ø140	Ø150	Ø160	Ø180	Ø200
dz	78	98	108	113	118	123	128	138	148	158	178	198
Hmotnost [kg]	0.20	0.30	0.35	0.38	0.40	0.43	0.45	0.50	0.55	0.60	0.75	0.90

## OZNAČENÍ / KÓD PRODUKTU

ZAS x - OC

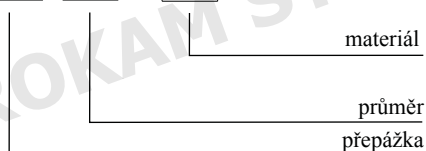

## MATERIÁLY

Použití	W	W - ventilační potrubí
	O	O - ohřev vzduchu
Materiál	OC	OC - pozinkový plech

## OBRÁZEK

### ROZBOČOVAČ ZIMA/LÉTO TZL



## ROZMĚRY

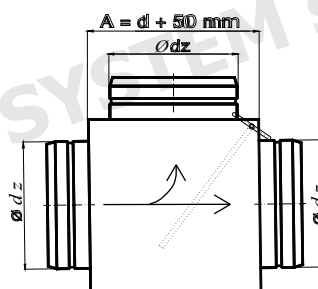

TZL

Průměr "spiro"	Ø80	Ø100	Ø110	Ø115	Ø120	Ø125	Ø130	Ø140	Ø150	Ø160	Ø180	Ø200
dz	78	98	108	113	118	123	128	138	148	158	178	198
Hmotnost [kg]	0.60-	0.75-	0.85-	0.90-	0.95-	1.0-	1.0-	1.15	1.2-	1.3-	1.5-	1.65

## OZNAČENÍ / KÓD PRODUKTU

TZL x - OC

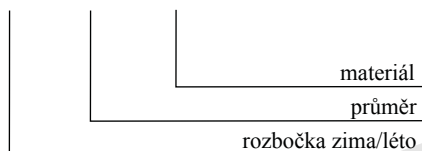

## MATERIÁLY

Použití	W	W - ventilační potrubí
	O	O - ohřev vzduchu
Materiál	OC	OC - pozinkový plech

## OBRÁZEK

### ROZBOČOVAČ SE ŠKRTÍCÍ KLAPKOU YPS

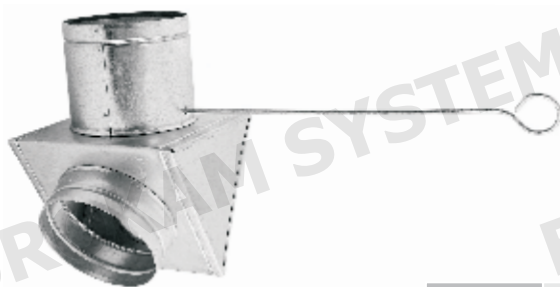

## MATERIÁLY

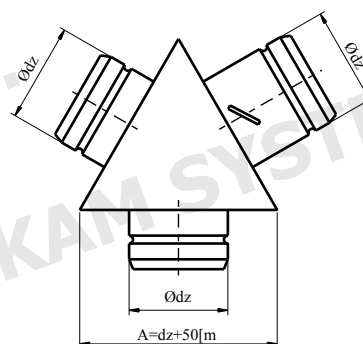

YPS

Průměr "spiro"	Ø80	Ø100	Ø110	Ø115	Ø120	Ø125	Ø130	Ø140	Ø150	Ø160	Ø180	Ø200
dz	78	98	108	113	118	123	128	138	148	158	178	198
Hmotnost [kg]	0.45-	0.55-	0.65-	0.68-	0.71-	0.75-	0.80-	0.85	0.95-	1.0-	1.15-	1.3-

## OZNAČENÍ / KÓD PRODUKTU

YPS x - OC

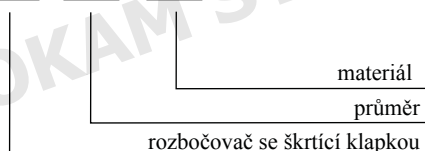

Použití	W	W - ventilační potrubí
	O	O - ohřev vzduchu
Materiál	OC	OC - pozinkový plech

## OBRÁZEK

FILTR KULATÝ FOK



## ROZMĚRY

FOK

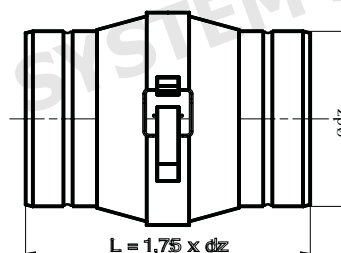

Průměr "spiro"	Ø100	Ø125	Ø150	Ø160	Ø180	Ø200
dz	98	123	148	158	178	198
Hmotnost [kg]	0.60-	0.90-	1.2-	1.3-	1.4-	1.5-

## OZNAČENÍ / KÓD PRODUKTU

**FOK** /    /    /    - **OC**

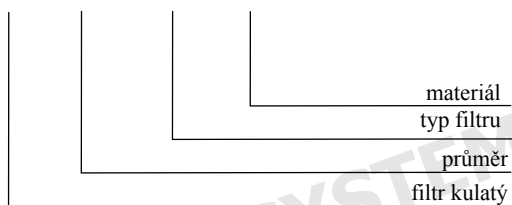

## MATERIÁLY

Použití	<b>W</b>	W - ventilační potrubí
	<b>O</b>	O - ohřev vzduchu
Materiál	<b>OC</b>	OC - pozinkový plech
	<b>FM</b>	FM - kovový filtr
	<b>FW</b>	FW - netkaný filtr

## OBRÁZEK

KOVOVÁ VLOŽKA FILTRU FOK

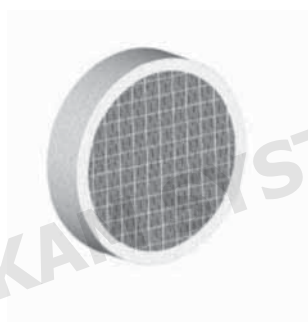

## ROZMĚRY

FM-FOK

FW-FOK

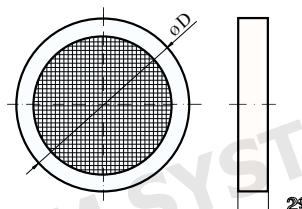

Průměr "spiro"	Ø100	Ø125	Ø150	Ø160	Ø180	Ø200
dz	98	123	148	158	178	198
D	112	142	170	190	210	230
Hmotnost [kg]	0.11-	0.17-	0.23-	0.25-	0.28-	0.30-

## OZNAČENÍ / KÓD PRODUKTU

**FW-FOK**  
**FM-FOK** -    - **OC**

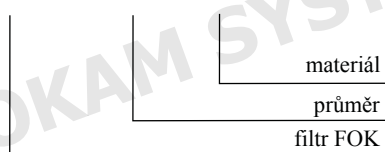

## MATERIÁLY

Použití	<b>W</b>	W - ventilační potrubí
	<b>O</b>	O - ohřev vzduchu
Materiál	<b>OC</b>	OC - pozinkový plech
	<b>FM</b>	FM - kovový filtr
	<b>FW</b>	FW - netkaný filtr

## OBRÁZEK

### ROZVADĚČ SRRS

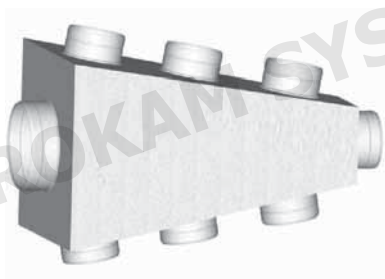

## ROZMĚRY

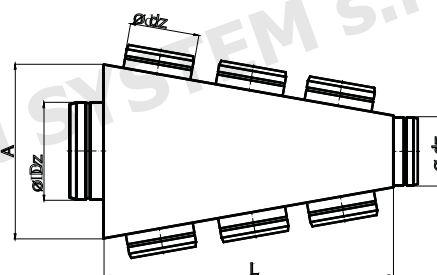

SRRS

Průměr "spiro"	Ø125-3xØ100		Ø150-3xØ125		Ø150-3xØ100		Ø150-5xØ100		Ø150-7xØ100		Ø160-5xØ100		Ø160-7xØ100		Ø180-5xØ125		Ø180-7xØ125		Ø200-5xØ125		Ø200-7xØ125	
Dz/dz	123	98	148	123	148	98	148	98	148	98	158	98	158	98	178	123	178	123	198	123	198	123
Hmotnost [kg]	0.85		1.00		0.90		1.80		2.50		1.80		1.80		2.25		2.25		2.25		2.25	

## OZNAČENÍ / KÓD PRODUKTU

SRRS - x - y x z - OC

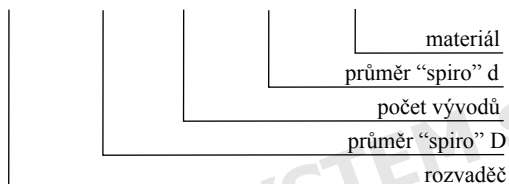

## MATERIÁLY

Použití	W	W - ventilační potrubí
	O	O - ohřev vzduchu
Materiál	OC	OC - pozinkový plech

## OBRÁZEK

### ROZVADĚČ SRS



## ROZMĚRY

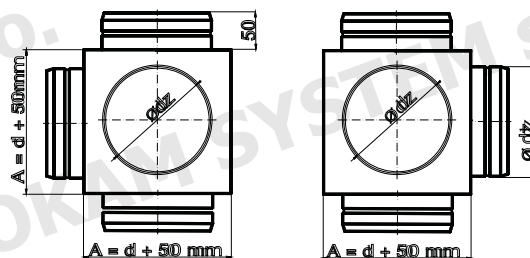

SRS

Průměr "spiro"	Ø80	Ø100	Ø110	Ø115	Ø120	Ø125	Ø130	Ø140	Ø150	Ø160	Ø180	Ø200
dz	78	98	108	113	118	123	128	138	148	158	178	198
Hmotnost [kg]	0.50-	0.65-	0.75-	0.80-	0.85-	0.88-	0.92-	1.00	1.0-	1.15-	1.4-	1.4-

## OZNAČENÍ / KÓD PRODUKTU

SRS - y x x OC

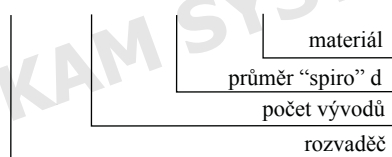

## MATERIÁLY

Použití	W	W - ventilační potrubí
	O	O - ohřev vzduchu
Materiál	OC	OC - pozinkový plech

## OBRÁZEK

### ROZVADĚČ SRDS



## ROZMĚRY

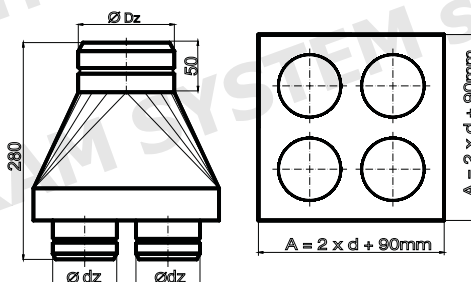

SRDS

Průměr "spiro"	Ø125/4xØ125		Ø150/4xØ125		Ø100/4xØ150		Ø125/4xØ160		Ø125/4xØ180		Ø200/4xØ100	
Dz/dz	123	98	148	123	148	98	123	98	148	123	148	98
Hmotnost [kg]	1.601.60		1.65		1.651.65		1.65		2.002.00		2.00	

## OZNAČENÍ / KÓD PRODUKTU

SRDS - x / y - x z - OC

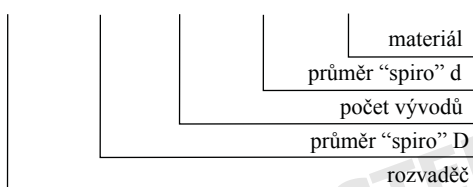

## MATERIÁLY

Použití	W	W - ventilační potrubí
	O	O - ohřev vzduchu
Materiál	OC	OC - pozinkový plech

## OBRÁZEK

### REDUKCE RDS



## ROZMĚRY

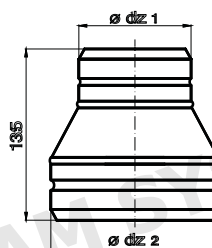

RDS-N

Průměr "spiro"	Ø80	Ø100	Ø110	Ø115	Ø120	Ø125	Ø130	Ø140	Ø150	Ø160	Ø180	Ø200
dz1	78	98	108	113	118	123	128	138	148	158	178	198
dz2	98	108	113	118	123	128	133	143	158	178	198-	223-

## OZNAČENÍ / KÓD PRODUKTU

RDS - x / y - OC

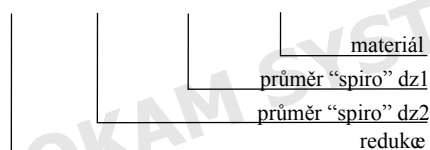

## MATERIÁLY

Použití	W	W - ventilační potrubí
	O	O - ohřev vzduchu
Materiál	OC	OC - pozinkový plech

## OBRÁZEK

KONEKTOR KSP



## ROZMĚRY

KSP

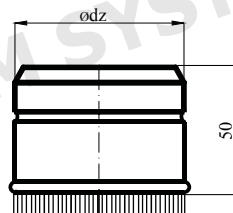

Průměr "spiro"	Ø80	Ø100	Ø110	Ø115	Ø120	Ø125	Ø130	Ø140	Ø150	Ø160	Ø180	Ø200
dz	78	98	108	113	118	123	128	138	148	158	178	198
Hmotnost [kg]	0.08	0.08	0.08	0.08	0.08	0.10	0.10	0.10	0.12	0.12	0.14	0.16

## OZNAČENÍ / KÓD PRODUKTU

KSP

x

- OC

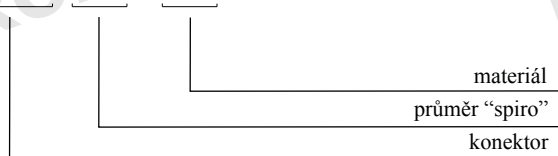

## MATERIÁLY

Použití	W	W - ventilační potrubí
	O	O - ohřev vzduchu
Materiál	OC	OC - pozinkový plech

## OBRÁZEK

PŘÍVOD VZDUCHU CZNP

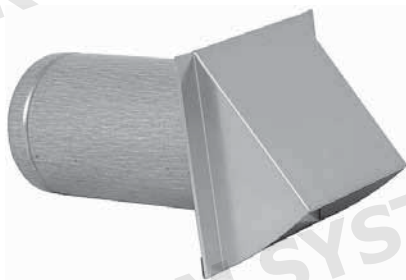

## ROZMĚRY

CZNP

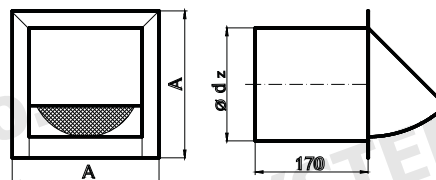

Průměr "spiro"	Ø100	Ø110	Ø125	Ø150	Ø160	Ø180	Ø200
dz	98	108	123	148	158	178	198
A	152	152	178	198	198	243	243
Hmotnost [kg]	0.53	0.53	0.62	0.78	0.8	0.85	0.95

## OZNAČENÍ / KÓD PRODUKTU

CZNP

x

- m

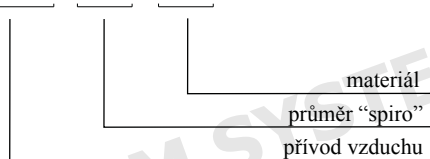

## MATERIÁLY

Použití	W	W - ventilační potrubí
	OC	OC - pozinkový plech
Materiál	CH	CH - chromniklový plech
	ML	ML - akrylát (bílý)