

OBRÁZEK

POTRUBÍ JEDNODUCHÉ KP

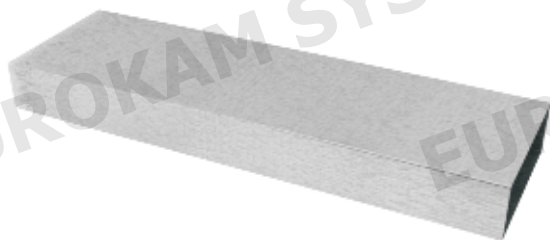

ROZMĚRY

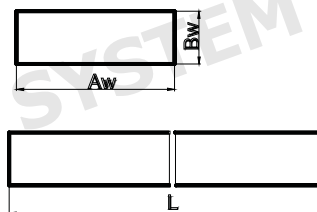

KP

Průřez [mm]	Aw x Bw			
	150x50		200x90	
Délka L [mm]	1000	500	1000	500
Hmotnost [kg]	1.64-	0.82-	2.18-	1.09-

OZNAČENÍ / KÓD PRODUKTU

KP A x B / L - OC

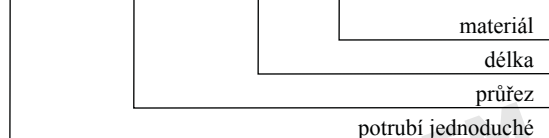

MATERIÁLY

Použití	W	W - ventilační potrubí
	O	O - ohřev vzduchu
Materiál	OC	OC - pozinkový plech

OBRÁZEK

KOLENO KSS-90°



ROZMĚRY

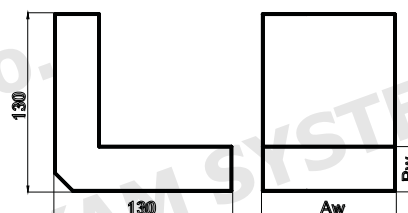

KSS-90°

Průřez [mm]	Aw x Bw	
	150x50	200x90
Hmotnost [kg]	0.40-	0.60-

OZNAČENÍ / KÓD PRODUKTU

KSS A x B / 90 - OC

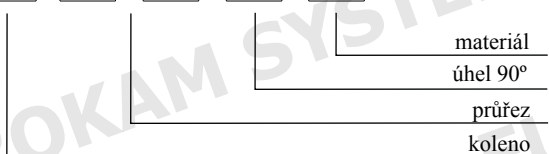

MATERIÁLY

Použití	W	W - ventilační potrubí
	O	O - ohřev vzduchu
Materiál	OC	OC - pozinkový plech

OBRÁZEK

KOLENO KSS-.. °



ROZMĚRY

KSS-45°

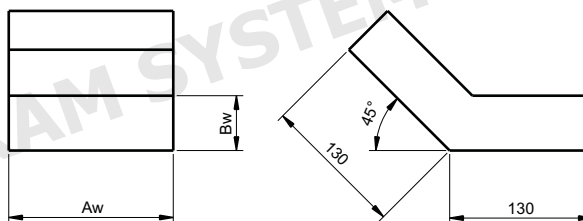

	Aw x Bw	
Průřez [mm]	150x50	200x90
Hmotnost [kg]	0.19	0.32

OZNAČENÍ / KÓD PRODUKTU

KSS **x** **/ 45 - OC**

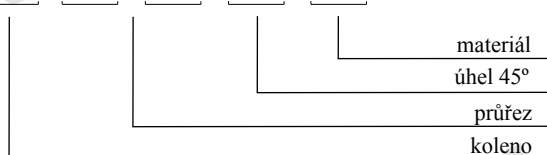

MATERIÁLY

Použití	W	W - ventilační potrubí
	O	O - ohřev vzduchu
Materiál	OC	OC - pozinkový plech

OBRÁZEK

KOLENO STAVITELNÉ KSSN 45-90°



ROZMĚRY

KSSN-45-90°

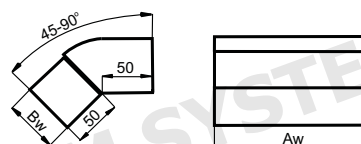

	Aw x Bw	
Průřez [mm]	150x50	200x90
Hmotnost [kg]	0.32-	0.55-

OZNAČENÍ / KÓD PRODUKTU

KSSN **x** **/ 45-90 - OC**

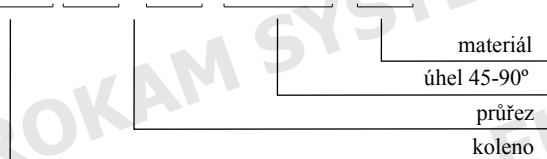

MATERIÁLY

Použití	W	W - ventilační potrubí
	O	O - ohřev vzduchu
Materiál	OC	OC - pozinkový plech

OBRÁZEK

KOLENO KL/45(30)

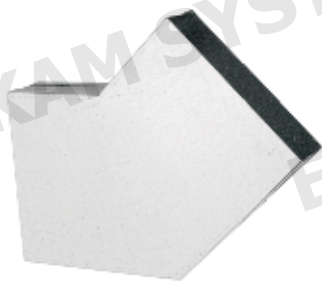

ROZMĚRY

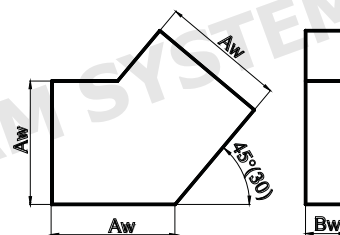

KL/45(30)

	Aw x Bw	
Průřez [mm]	150x50	200x90
Hmotnost [kg]	0.40-	0.60-

OZNAČENÍ / KÓD PRODUKTU

KL A x B / X - OC

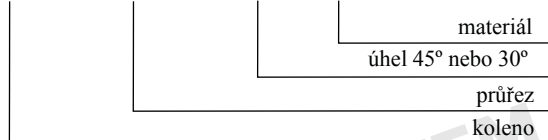

MATERIÁLY

Použití	W	W - ventilační potrubí
	O	O - ohřev vzduchu
Materiál	OC	OC - pozinkový plech

OBRÁZEK

KOLENO KL/90



ROZMĚRY

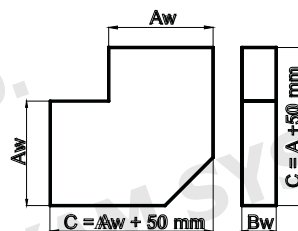

KL/90

	Aw x Bw	
Průřez [mm]	150x50	200x90
Hmotnost [kg]	0.40-	0.60-

OZNAČENÍ / KÓD PRODUKTU

KL A x B / 90 - OC

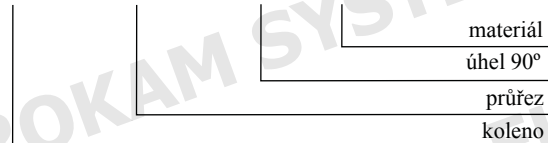

MATERIÁLY

Použití	W	W - ventilační potrubí
	O	O - ohřev vzduchu
Materiál	OC	OC - pozinkový plech

OBRÁZEK

KOLENO STAVITELNÉ KLN 25-45

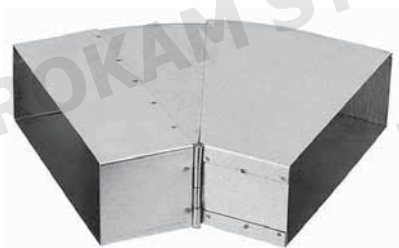

ROZMĚRY

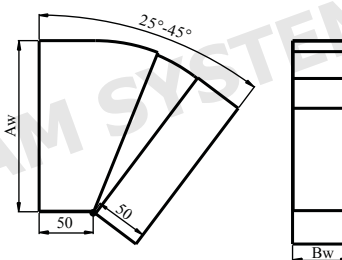

KLN 25-45

	Aw x Bw	
Průřez [mm]	150x50	200x90
Hmotnost [kg]	0.30-	0.50-

OZNAČENÍ / KÓD PRODUKTU

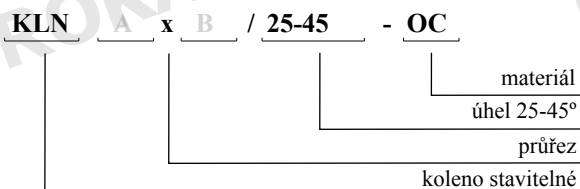

MATERIÁLY

Použití	W	W - ventilační potrubí
	O	O - ohřev vzduchu
Materiál	OC	OC - pozinkový plech

OBRÁZEK

KOLENO STAVITELNÉ KLN 45-90



ROZMĚRY

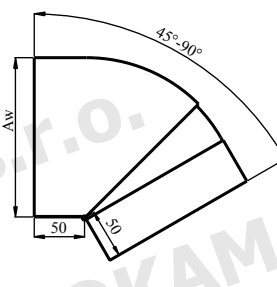

KLN 45-90

	Aw x Bw	
Průřez [mm]	150x50	200x90
Hmotnost [kg]	0.40-	0.60-

OZNAČENÍ / KÓD PRODUKTU

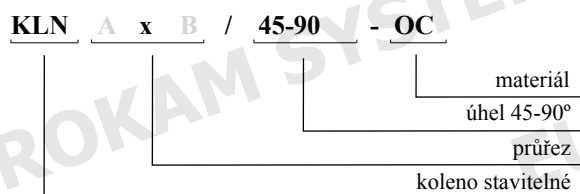

MATERIÁLY

Použití	W	W - ventilační potrubí
	O	O - ohřev vzduchu
Materiál	OC	OC - pozinkový plech

OBRÁZEK

ROZBOČKA TRP/90

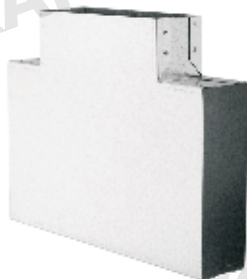

ROZMĚRY

TRP/90

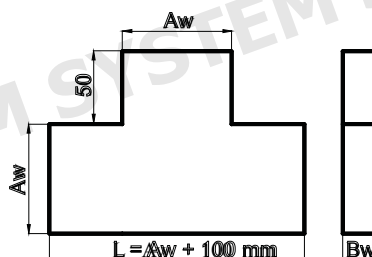

	Aw x Bw	
Průřez [mm]	150x50	200x90
Hmotnost [kg]	0.45-	0.75-

OZNAČENÍ / KÓD PRODUKTU

TRP A x B / 90 - OC

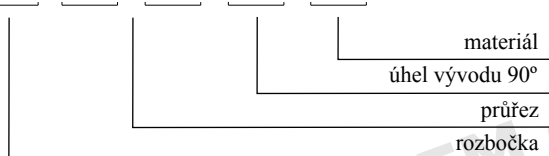

MATERIÁLY

Použití	W	W - ventilační potrubí
	O	O - ohřev vzduchu
Materiál	OC	OC - pozinkový plech

OBRÁZEK

ROZBOČKA TRP/45



ROZMĚRY

TRP/45

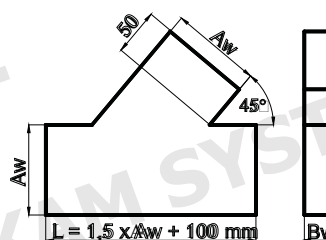

	Aw x Bw	
Průřez [mm]	150x50	200x90
Hmotnost [kg]	0.70-	1.0-

OZNAČENÍ / KÓD PRODUKTU

TRP A x B / 45 - OC

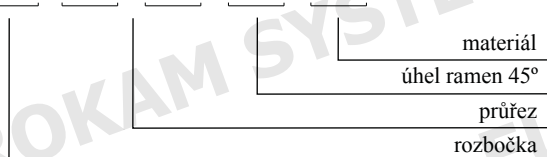

MATERIÁLY

Použití	W	W - ventilační potrubí
	O	O - ohřev vzduchu
Materiál	OC	OC - pozinkový plech

OBRÁZEK

ROZBOČKA YP/120

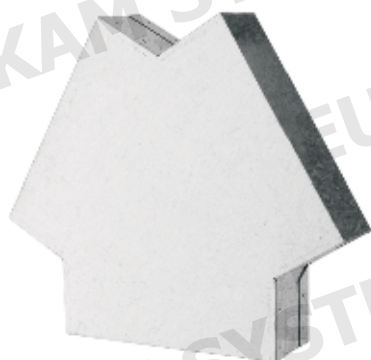

ROZMĚRY

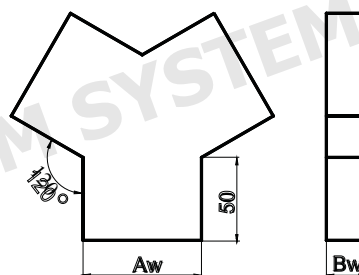

YP/120-N

	Aw x Bw	
Průřez [mm]	150x50	200x90
Hmotnost [kg]	0.30-	0.45-

OZNAČENÍ / KÓD PRODUKTU

YP A x B / 120 - OC

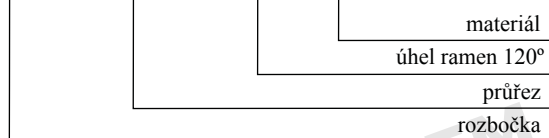

MATERIÁLY

Použití	W	W - ventilační potrubí
	O	O - ohřev vzduchu
Materiál	OC	OC - pozinkový plech

OBRÁZEK

ROZBOČKA YP/90



ROZMĚRY

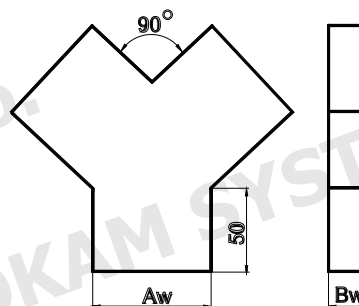

YP/90

	Aw x Bw	
Průřez [mm]	150x50	200x90
Hmotnost [kg]	0.50-	0.70-

OZNAČENÍ / KÓD PRODUKTU

YP A x B / 90 - OC

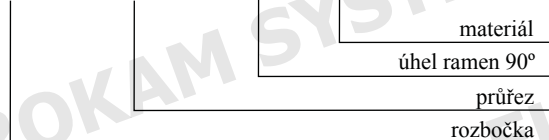

MATERIÁLY

Použití	W	W - ventilační potrubí
	O	O - ohřev vzduchu
Materiál	OC	OC - pozinkový plech

OBRÁZEK

KŘÍŽENÍ CZP

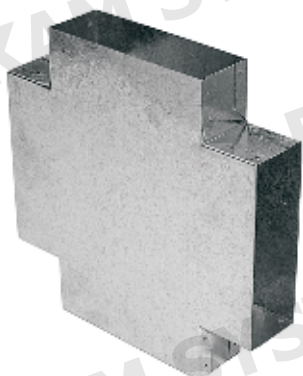

ROZMĚRY

CZP

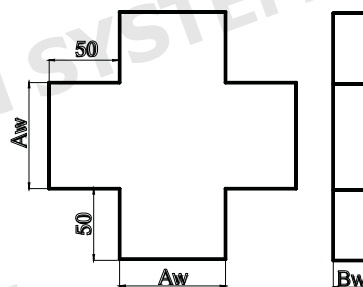

	Aw x Bw	
Průřez [mm]	150x50	200x90
Hmotnost [kg]	0.50-	0.70-

OZNAČENÍ / KÓD PRODUKTU

CZP A x B - OC

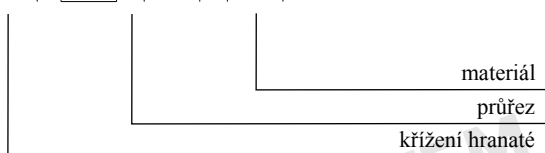

MATERIÁLY

Použití	W	W - ventilační potrubí
	O	O - ohřev vzduchu
Materiál	OC	OC - pozinkový plech

OBRÁZEK

PŘÍVOD VZDUCHU CZNP



ROZMĚRY

CZNP

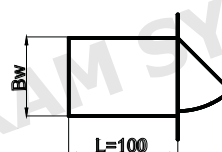
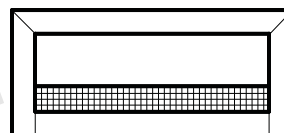

	Aw x Bw	
Průřez [mm]	150x50	200x90
Hmotnost [kg]	0.35	0.50-

OZNAČENÍ / KÓD PRODUKTU

CZNP A x B - m

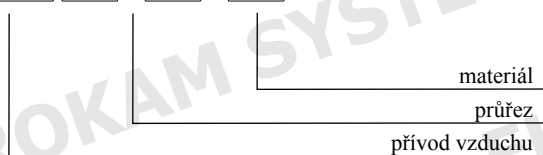

MATERIÁLY

Použití	W	W - ventilační potrubí
	OC	OC - pozinkový plech
Materiál	CH	CH - chromniklový plech
	ML	ML - akrylát

OBRÁZEK

ŠKRTÍCÍ KLAPKA PJP



ROZMĚRY

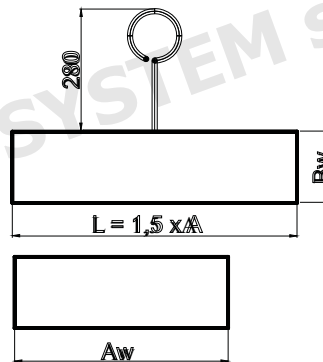

PJP-N

	Aw x Bw	
Průřez [mm]	150x50	200x90
Hmotnost [kg]	0.40-	0.80-

OZNAČENÍ / KÓD PRODUKTU

PJP A x B - O C

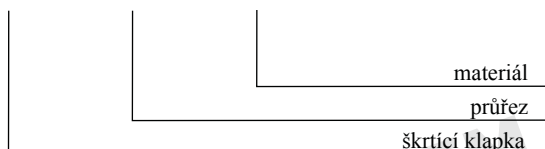

MATERIÁLY

Použití	W	W - ventilační potrubí
	O	O - ohřev vzduchu
Materiál	OC	OC - pozinkový plech

OBRÁZEK

ŠKRTÍCÍ KLAPKA S TÁHLEM

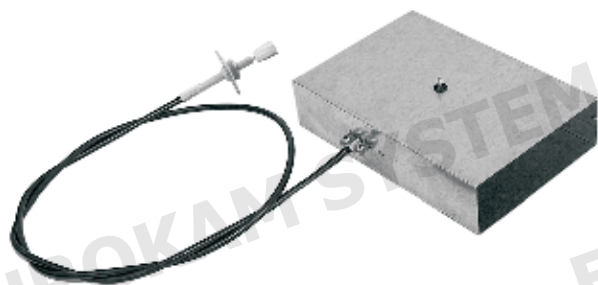

ROZMĚRY

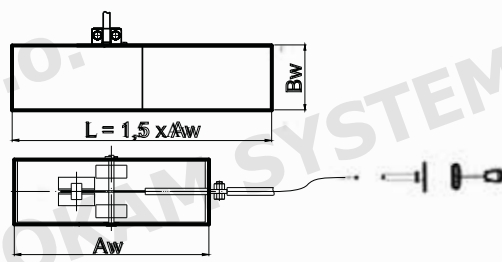

PJP/C

	Aw x Bw	
Průřez [mm]	150x50	200x90
Hmotnost [kg]	0.50-	0.85-

OZNAČENÍ / KÓD PRODUKTU

PJP/C A x B / C - OC

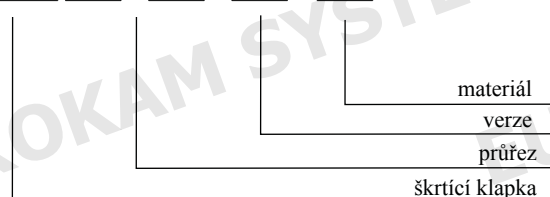

MATERIÁLY

Použití	W	W - ventilační potrubí
	O	O - ohřev vzduchu
Materiál	OC	OC - pozinkový plech

OBRÁZEK

ŠKRTÍCÍ KLAPKA S TÁHLEM S TĚSNĚNÍM PJPS

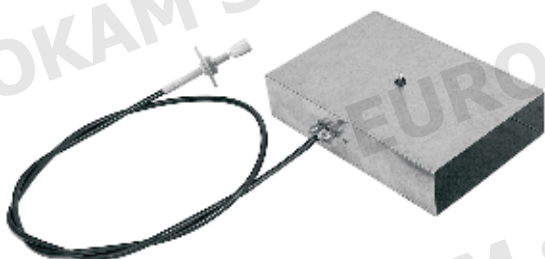

ROZMĚRY

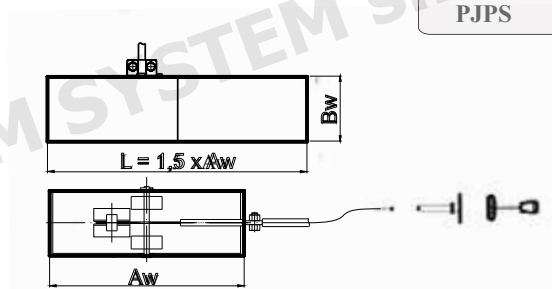

PJPS

	Aw x Bw	
Průřez [mm]	150x50	200x90
Hmotnost [kg]	0.50-	0.85-

OZNAČENÍ / KÓD PRODUKTU

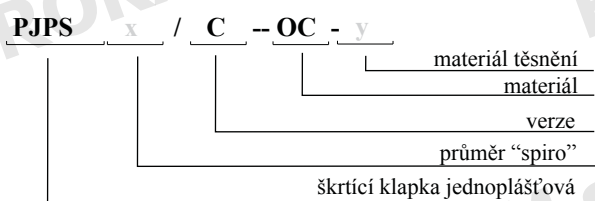

MATERIÁLY

Použití	W	W - ventilační potrubí
	O	O - ohřev vzduchu
PJPS/... SILIKON	W	maximální teplotní faktor 150 °C
	O	
Materiál	OC	OC - pozinkový plech

OBRÁZEK

ROZBOČKA ZIMA/LÉTO TRP/90/Z



ROZMĚRY

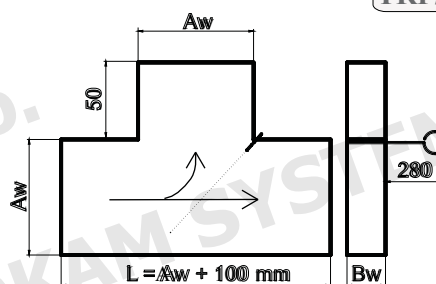

TRP/90/Z

	Aw x Bw	
Průřez [mm]	150x50	200x90
Hmotnost [kg]	0.50-	0.85-

OZNAČENÍ / KÓD PRODUKTU

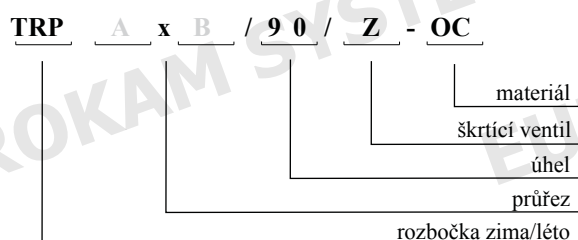

MATERIÁLY

Použití	W	W - ventilační potrubí
	O	O - ohřev vzduchu
Materiál	OC	OC - pozinkový plech

OBRÁZEK

VÝVOD KULATÝ KLO



ROZMĚRY

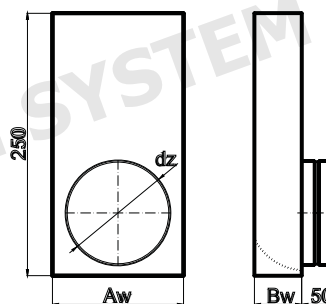

KLO

Průřez [mm]	Aw x Bw	
		150x50
dz	Ø78 -- 158	Ø78 -- 158
Hmotnost [kg]	0.50-	0.80-

OZNAČENÍ / KÓD PRODUKTU

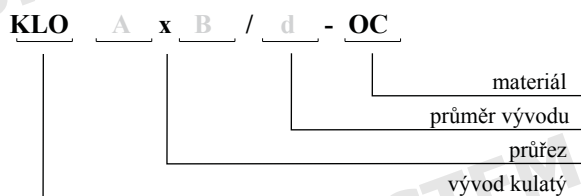

MATERIÁLY

Použití	W	W - ventilační potrubí
	O	O - ohřev vzduchu
Materiál	OC	OC - pozinkový plech

OBRÁZEK

VÝVOD HRANATÝ KLP

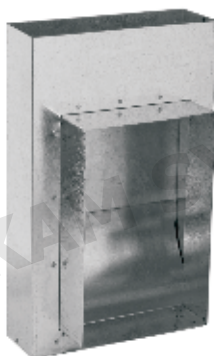

ROZMĚRY

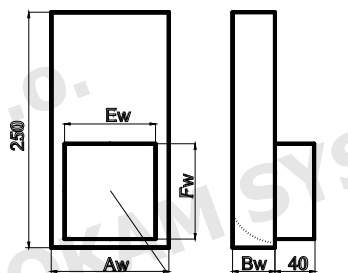

KLP

Wymiary	Ew	Fw
K1	105	165
BK2		
BK3		

Průřez [mm]	Aw x Bw	
		150x50
Hmotnost [kg]	0.50-	0.80-

OZNAČENÍ / KÓD PRODUKTU

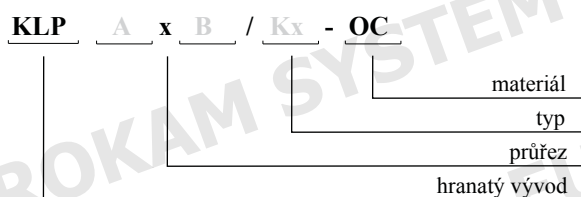

MATERIÁLY

Použití	W	W - ventilační potrubí
	O	O - ohřev vzduchu
Materiál	OC	OC - pozinkový plech

OBRÁZEK

PRODLOUŽENÍ HRANATÉ PP

ROZMĚRY

PP

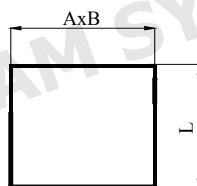
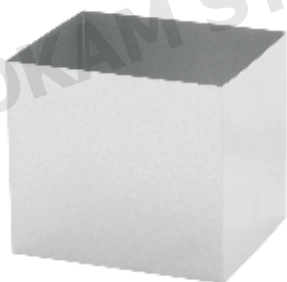

Wymiary ramek kratki	A	B
K1	105	165
BK2	140	165-
BK3	140	215-

OZNAČENÍ / KÓD PRODUKTU

PP **Kx** / **L** - **OC**

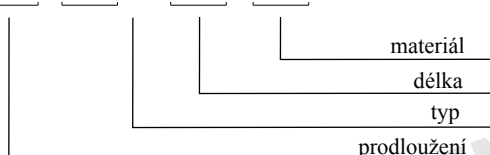

MATERIÁLY

Použití	W	W - ventilační potrubí
	O	O - ohřev vzduchu
Materiál	OC	OC - pozinkový plech

OBRÁZEK

REDUKCE NESYMETRICKÁ RDSS 150X50 / 200X90

ROZMĚRY

RDSS

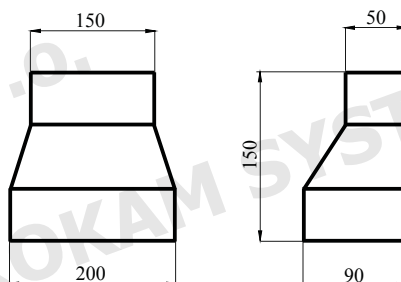

Průřez [mm]	150x50 / 200x90
Hmotnost [kg]	0.35

OZNAČENÍ / KÓD PRODUKTU

RDSS **x A / B** **x C** **D** **OC**

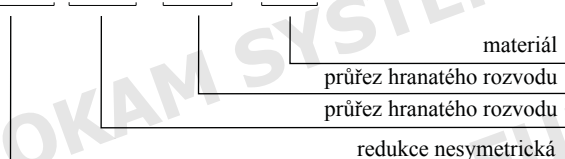

MATERIÁLY

Použití	W	W - ventilační potrubí
	O	O - ohřev vzduchu
Materiál	OC	OC - pozinkový plech

OBRÁZEK

VÝZTUHA HRANATÁ ZWP1, ZWP2

ROZMĚRY

ZWP

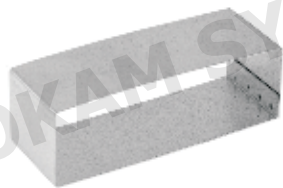

ZWP 1

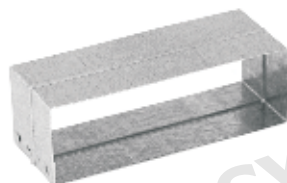

ZWP-2

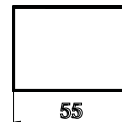

	Az x Bz	
Průřez [mm]	150x50	200x90
Hmotnost [kg]	0.08-	0.12-

OZNAČENÍ / KÓD PRODUKTU

ZWP A x B / C - OC

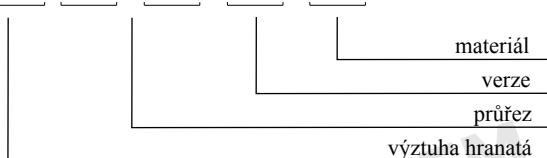

MATERIÁLY

Použití	W	W - ventilační potrubí
	O	O - ohřev vzduchu
Materiál	OC	OC - pozinkový plech

OBRÁZEK

MONTÁŽNÍ ÚCHYT UM/IZOL (S IZOLACÍ)

ROZMĚRY

UM-N

UM/IZOL-N

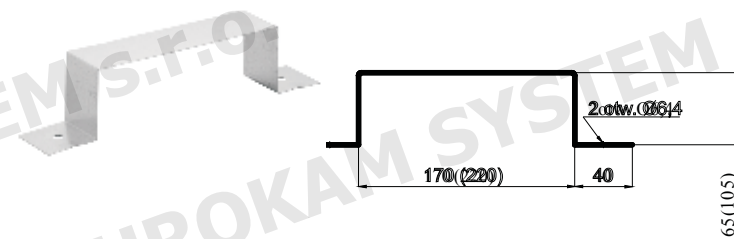
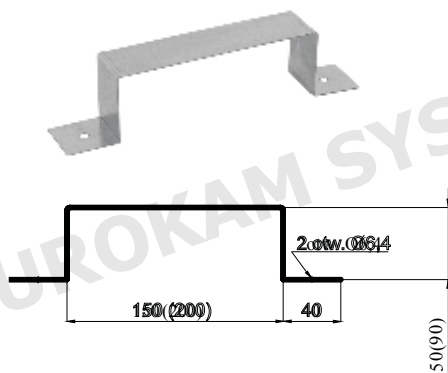

	Aw x Bw	
Průřez [mm]	170x65 (150x50)	220x90 (200x90)
Hmotnost [kg]	UM 0.08 UM/IZOL 0.15	0.15 0.16

OZNAČENÍ / KÓD PRODUKTU

UM/IZOL
UM A x B - OC

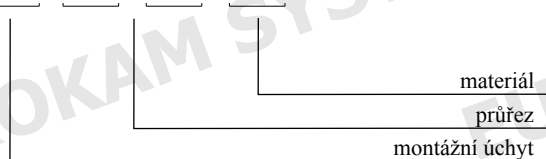

MATERIÁLY

Použití	W	W - ventilační potrubí
	O	O - ohřev vzduchu
Materiál	OC	OC - pozinkový plech

OBRÁZEK

ROZVADĚČ SRO-1



ROZMĚRY

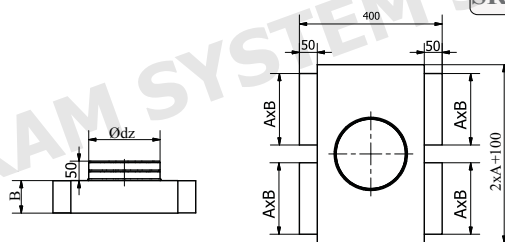

SRO-1

Průřez [mm]	A x B					
	150x50			200x90		
dz	Ø123	Ø148	Ø198	Ø123	Ø148	Ø198
Hmotnost [kg]	1.50	1.52	1.56	2.08	2.10	2.13

OZNAČENÍ / KÓD PRODUKTU

SRO-1 x / 4 xxxAAA x B --OC

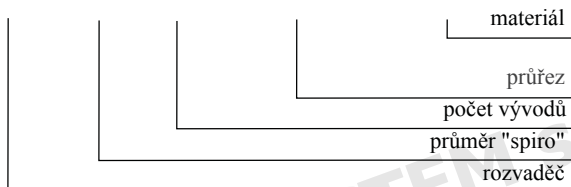

MATERIÁLY

Použití	W	W - ventilační potrubí
	O	O - ohřev vzduchu
Materiál	OC	OC - pozinkový plech

OBRÁZEK

ROZVADĚČ SRO-2

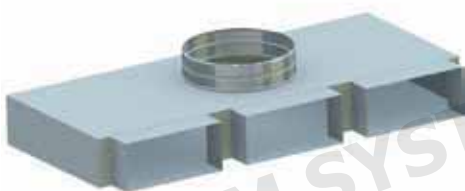

ROZMĚRY

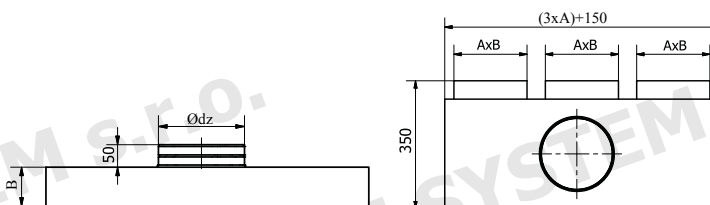

SRO-2

Průřez [mm]	A x B					
	150x50			200x90		
dz	Ø123	Ø148	Ø198	Ø123	Ø148	Ø198
Hmotnost [kg]	1.50	1.52	1.56	2.70	2.72	2.74

OZNAČENÍ / KÓD PRODUKTU

SRO-2 x / 3 xxxAAA x B --OC

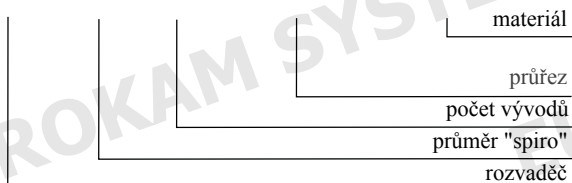

MATERIÁLY

Použití	W	W - ventilační potrubí
	O	O - ohřev vzduchu
Materiál	OC	OC - pozinkový plech

OBRÁZEK

ROZVADĚČ SRO-3



ROZMĚRY

SRO-3

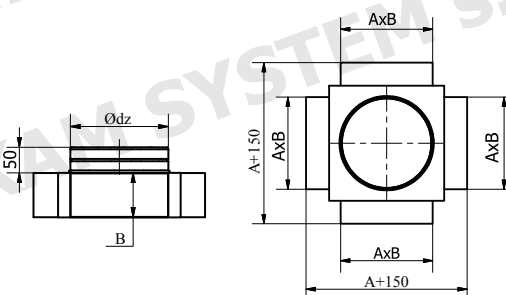

Průřez [mm]	A x B					
	150x50			200x90		
dz	Ø123	Ø148	Ø198	Ø123	Ø148	Ø198
Hmotnost [kg]	0.78	0.80	0.82	1.30	1.32	1.34

OZNAČENÍ / KÓD PRODUKTU

SRO-3 x / 4 xxxAAA x B --OC

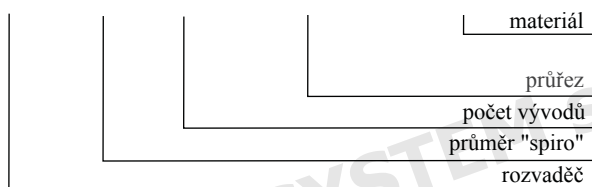

MATERIÁLY

Použití	W	W - ventilační potrubí
	O	O - ohřev vzduchu
Materiál	OC	OC - pozinkový plech

OBRÁZEK

ROZVADĚČ SR0-4

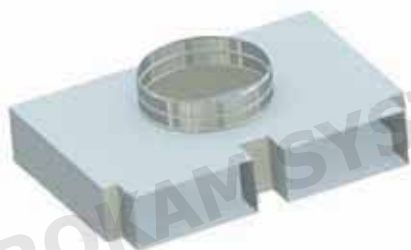

ROZMĚRY

SR0-4

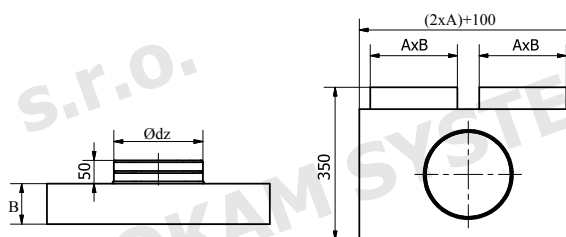

Průřez [mm]	A x B					
	150x50			200x90		
dz	Ø123	Ø148	Ø198	Ø123	Ø148	Ø198
Hmotnost [kg]	1.38	1.40	1.42	1.94	1.96	1.98

OZNAČENÍ / KÓD PRODUKTU

SR0-4 x / 2 xxxAAA x B --OC

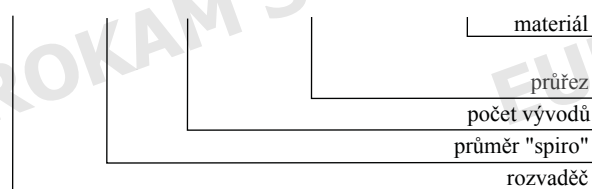

MATERIÁLY

Použití	W	W - ventilační potrubí
	O	O - ohřev vzduchu
Materiál	OC	OC - pozinkový plech

OBRÁZEK

ROZVADĚČ SRP-1



ROZMĚRY

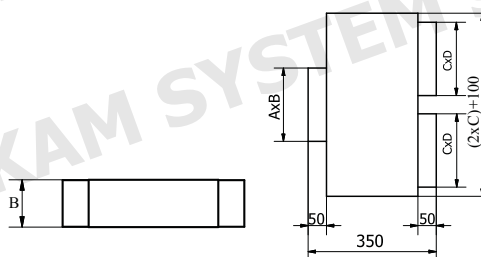

SRP-1

Průřez [mm]	A x B	
	150x50	200x90
CxD	150x50	200x90
Hmotnost [kg]	1.22	1.62

OZNAČENÍ / KÓD PRODUKTU

SRP-1 / Ax B / 2 / xxxC x D / --OC

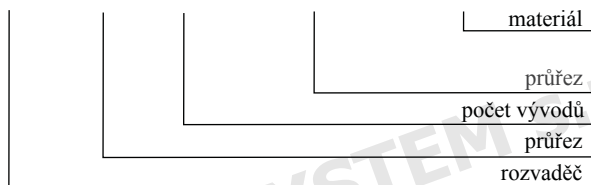

MATERIÁLY

Použití	W	W - ventilační potrubí
	O	O - ohřev vzduchu
Materiál	OC	OC - pozinkový plech

OBRÁZEK

ROZVADĚČ SRP-2



ROZMĚRY

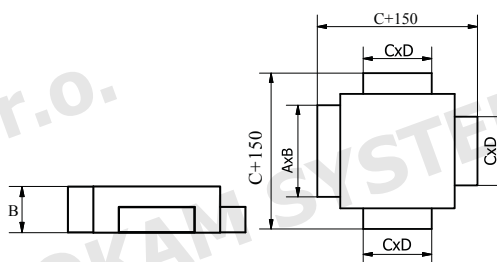

SRP-2

Průřez [mm]	A x B
	200x90
CxD	150x50
Hmotnost [kg]	0.69

OZNAČENÍ / KÓD PRODUKTU

SRP-2 / Ax B / 3 / xxxC x D / --OC

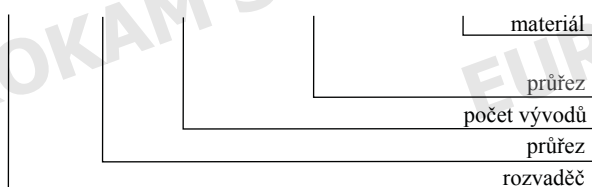

MATERIÁLY

Použití	W	W - ventilační potrubí
	O	O - ohřev vzduchu
Materiál	OC	OC - pozinkový plech

OBRÁZEK

ROZVADĚČ SRP-3

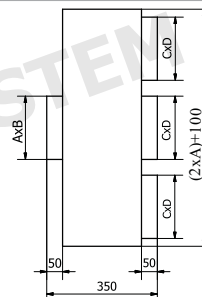
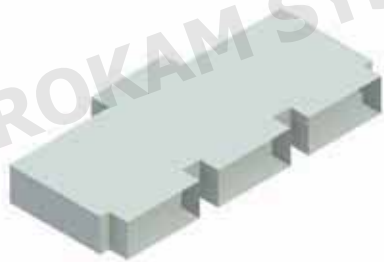

SRP-3

Průřez [mm]	A x B		
	150x150	200x90	
CxD	150x50	150x50	200x90
Hmotnost [kg]	1.75	2.35	2.40

OZNAČENÍ / KÓD PRODUKTU

SRP-3 AxB / 3 xxxC x D --OC

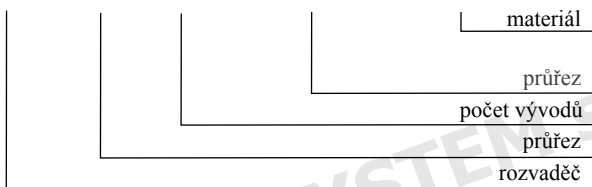

MATERIÁLY

Použití	W	W - ventilační potrubí
	O	O - ohřev vzduchu
Materiál	OC	OC - pozinkový plech

OBRÁZEK

ROZVADĚČ SRP-4

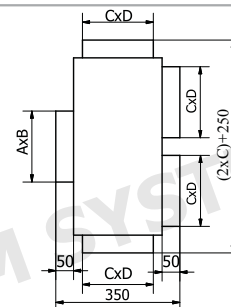
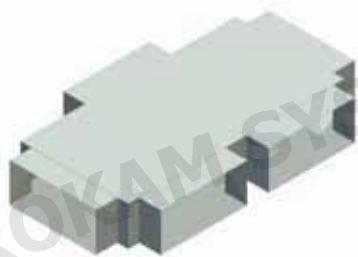

SRP-4

Průřez [mm]	A x B		
	150x150	200x90	
CxD	150x50	150x50	200x90
Hmotnost [kg]	1.38	1.78	1.94

OZNAČENÍ / KÓD PRODUKTU

SRP-4 AxB / 4 xxxC x D --OC

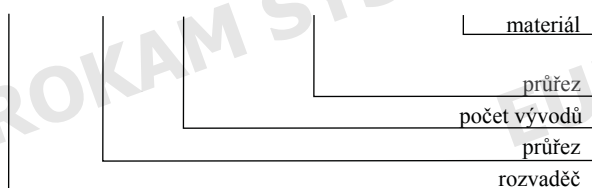

MATERIÁLY

Použití	W	W - ventilační potrubí
	O	O - ohřev vzduchu
Materiál	OC	OC - pozinkový plech